

**ПАСПОРТ
детского игрового оборудования**

**Качели на металлических стойках средние для гибкой подвески
(004154)**



СОДЕРЖАНИЕ

1.	ОБЩИЕ СВЕДЕНИЯ ОБ ИЗДЕЛИИ	2
2.	ОСНОВНЫЕ ТЕХНИЧЕСКИЕ ДАННЫЕ И ХАРАКТЕРИСТИКИ	2
3.	КОМПЛЕКТНОСТЬ	2
4.	СВИДЕТЕЛЬСТВО О ПРИЕМКЕ	2
5.	ГАРАНТИИ ИЗГОТОВИТЕЛЯ	3
6.	ПРАВИЛА ПО БЕЗОПАСНОЙ ЭКСПЛУАТАЦИИ	3
7.	ТРЕБОВАНИЯ К ПОВЕРХНОСТИ ИГРОВОЙ ПЛОЩАДКИ	3
8.	СХЕМА МОНТАЖА (Приложение к паспорту)	5

г. Санкт-Петербург



1. ОБЩИЕ СВЕДЕНИЯ ОБ ИЗДЕЛИИ

- 1.1 Наименование: **Качели на металлических стойках средние для гибкой подвески (004154)**
1.2 Название предприятия-изготовителя и адрес: **«КСИЛ» г. Санкт-Петербург
Светлановский проспект, 25**
1.3 Заводской номер: № КЧ - 423850
1.4 Дата выпуска: 24.06.16
1.5 Качели на металлических стойках средние для гибкой подвески (004154) предназначены для качания детей от 3 до 12 лет.

2. ОСНОВНЫЕ ТЕХНИЧЕСКИЕ ДАННЫЕ И ХАРАКТЕРИСТИКИ

2.1	Общий вес изделия (кг)	58
2.2	Размер изделия в плане (мм)	1 780 x 1 450
2.3	Максимальная высота от уровня земли (мм)	1 880

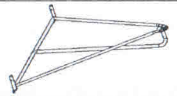
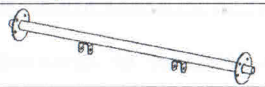
3. КОМПЛЕКТНОСТЬ

№	НАИМЕНОВАНИЕ	ВИД	КОЛ-ВО, Шт.	ПРИМЕЧАНИЕ
1	Боковые стойки в сборе с раскосами		2	
2	Перекладина		1	1200мм
3	Трубы, соединяющие боковые стойки		2	L=1630мм По центрам 1530мм
4	Крепёж		1	

4. СВИДЕТЕЛЬСТВО О ПРИЕМКЕ

Качели на металлических стойках средние для гибкой подвески (004154), заводской номер № КЧ - 423850 соответствуют ГОСТ Р 52167-2012; ГОСТ Р 52169-2012 и признаны годными к эксплуатации.



Подпись: 

5. ГАРАНТИИ ИЗГОТОВИТЕЛЯ

Предприятие-изготовитель гарантирует соответствие качелей на металлических стойках средних для гибкой подвески (004154), заводской номер № КЧ - 423850 требованиям ГОСТов при соблюдении потребителем правил эксплуатации, монтажа, транспортирования и хранения.

Срок гарантии на изделие 12 месяцев со дня поставки.

При нарушении правил эксплуатации завод-изготовитель ответственности не несет за выход из строя отдельных сборных элементов.

Гарантия завода-изготовителя не распространяется:

- на механические повреждения, полученные вследствие транспортировки или неправильной установки изделия, а также вандализма;
- на комплектующие, подверженные естественному износу в процессе нормальной эксплуатации оборудования (крепеж, скобы, карабины, цепи, втулки и т.д.);
- на расходные материалы.

6. ПРАВИЛА ПО БЕЗОПАСНОЙ ЭКСПЛУАТАЦИИ

- 6.1 Качели предназначены для качания одного ребенка.
- 6.2 Дети до 7 лет должны быть под присмотром взрослых.
- 6.3 Дети младше 3-х лет могут качаться только на сиденьях тип «Люлька» (004967 или 004969) под присмотром взрослых.
- 6.4 Запрещается раскачиваться стоя на сидении качели.
- 6.5 Максимальный угол раскачивания не должен превышать 20гр.
- 6.6 Свободная зона безопасности должна быть минимум 2 метра от крайних точек качелей.

7. ТРЕБОВАНИЯ К ПОВЕРХНОСТИ ИГРОВОЙ ПЛОЩАДКИ

Поверхность должна быть свободна от каких-либо острых, заточенных частей или опасных выступов.

Материалы с плохим смягчающим свойством приземления должны использоваться только вне области приземления.

Под всем оборудованием игровой площадки с высотой свободного падения :

а) более чем 600 мм: должна быть поверхность, смягчающая приземление по всей области;

б) менее чем 600 мм: должна иметь несколько свойств, смягчающих приземление, но не требующих испытаний (разрыхленная почва и дерн).

Примеры ударопоглощающих покрытий зоны приземления:

Материал	Разрешённый размер частиц, мм	Минимальная толщина, мм ^{а)}	Критическая высота падения, м, менее
Рыхлая почва, торф	-	-	1

Древесная кора	20 - 80	200	2	
		300	3	
Древесная стружка	5 - 30	200	2	
		300	3	
Песок ^{б)}	0,2 - 2	200	2	
		300	3	
Гравий	2 - 8	200	2	
		300	3	
Мягкие резиновые покрытия	На жесткой поверхности	-	40 (плитка)	1,1
	На гравии	-	40 (плитка)	1,6

^{а)} Для сыпучих материалов толщину слоя необходимо увеличить на 100 мм для компенсации вытеснения материала при эксплуатации покрытия.

^{б)} Песок не должен содержать загрязнений или частиц глины.

8. СХЕМА МОНТАЖА (Приложение к паспорту)

КСИЛА
WWW.KSIL.COM
 Svetlanovsky pr., 25, St. Petersburg, Russia 194223
 Светлановский пр., 25, С.-Петербург, РФ 194223
 ☎ +7(812) 552 62 09 ☎ +7(812) 552 88 48

004154 Swing
 Качели

Page: 1 (1)
 (Страница)



General view
 (Общий вид)

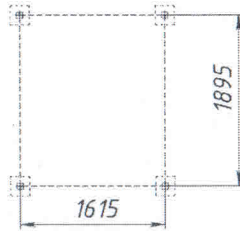

Scheme of the post placing with foundations
 (Схема расположения фундаментов со стойками)

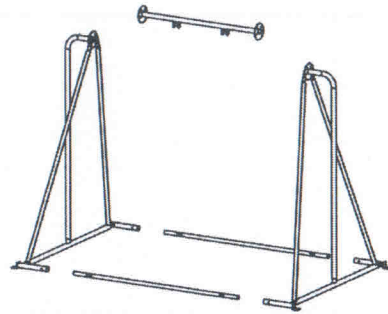

Elements assembling scheme
 (Общая схема сборки элементов комплекса)

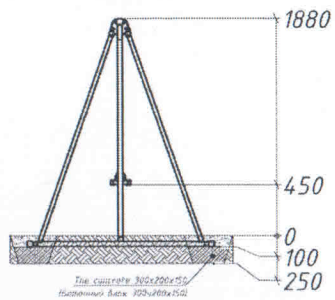

The equipment mounting plan
 (Схема монтажа оборудования)

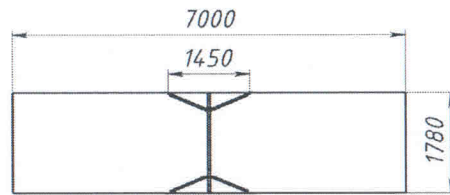

Safety area
 (Зона безопасности)

Packer (упаковщик)

Date (дата)	
No.	